

1 Généralités :

1.1 Société Neve :

- Neve a été créé par Rupert Neve.
- C'est la console la plus répandue aux USA.
- Neve faisait en premier des Pré-amplis ; EQ ; ...etc. en Outboard (en Rack). Depuis que Neve a été racheté par la SAE, il a fondé la marque « Portico ».

1.2 Matériel fabriqué par Neve :

1.2.1 Console :

- Simple Console.
- Console Série à chiffre (8961).
- Console série V :
 - ▶ V1 ; V2 ; V3.
 - ▶ VR
 - ▶ VR Legend
 - ▶ V+
 - ▶ 88R

NB : La SSL 4000 Série G est la concurrente de la Neve VR avec un meilleur Routing.

1.2.2 Console cinéma : Neve DFC

1.2.3 Delay et Reverb.

1.3 Architecture Neve :

- Châssis pour 36 tranches (32 à SAE).
- 48 groupes OUT
- 2 Master Fader
- 8 Auxiliaire
- Traitement Full duplex par tranche (Pré-ampli ; Filtre ; EQ ; Dynamique)
- Routing Full In-Line (Routing totalement interne à la console)
- 2 Faders par tranche (Large Fader : **LF** / Small Fader : **SF**)
- Options :
 - ▶ Total Recall (Mémoire électrique de position) (technologie créée par Neve)
 - ▶ Flying Fader (via le bouton : SWAP) (technologie créée par Martin Sound)
- Métrologie Plasma
- Caractéristique d'input :
 - ▶ Rapport S/B : -128,5dB_U
 - ▶ Niveau de Réf : +4dB_U à 0V_u
 - ▶ Dynamique : 90dB Line / 110dB Mic
 - ▶ THD : 0,001% à 1KHz
 - ▶ Ecrêtage à +28dB_U
 - ▶ Impédance : Mic : $Z_C = 1K\Omega$ / Line : $Z_C = 10K\Omega$
- Caractéristique d'output :
 - ▶ Impédance : $Z_S = 10\Omega$ (600 Ω pour d'autres consoles de la même époque) (Neve a inventé le Lo-Z)

NB : c'est une console de classe : A-B ($Z_C = 10K\Omega$ / $Z_S = 15\Omega$)

Neve VR

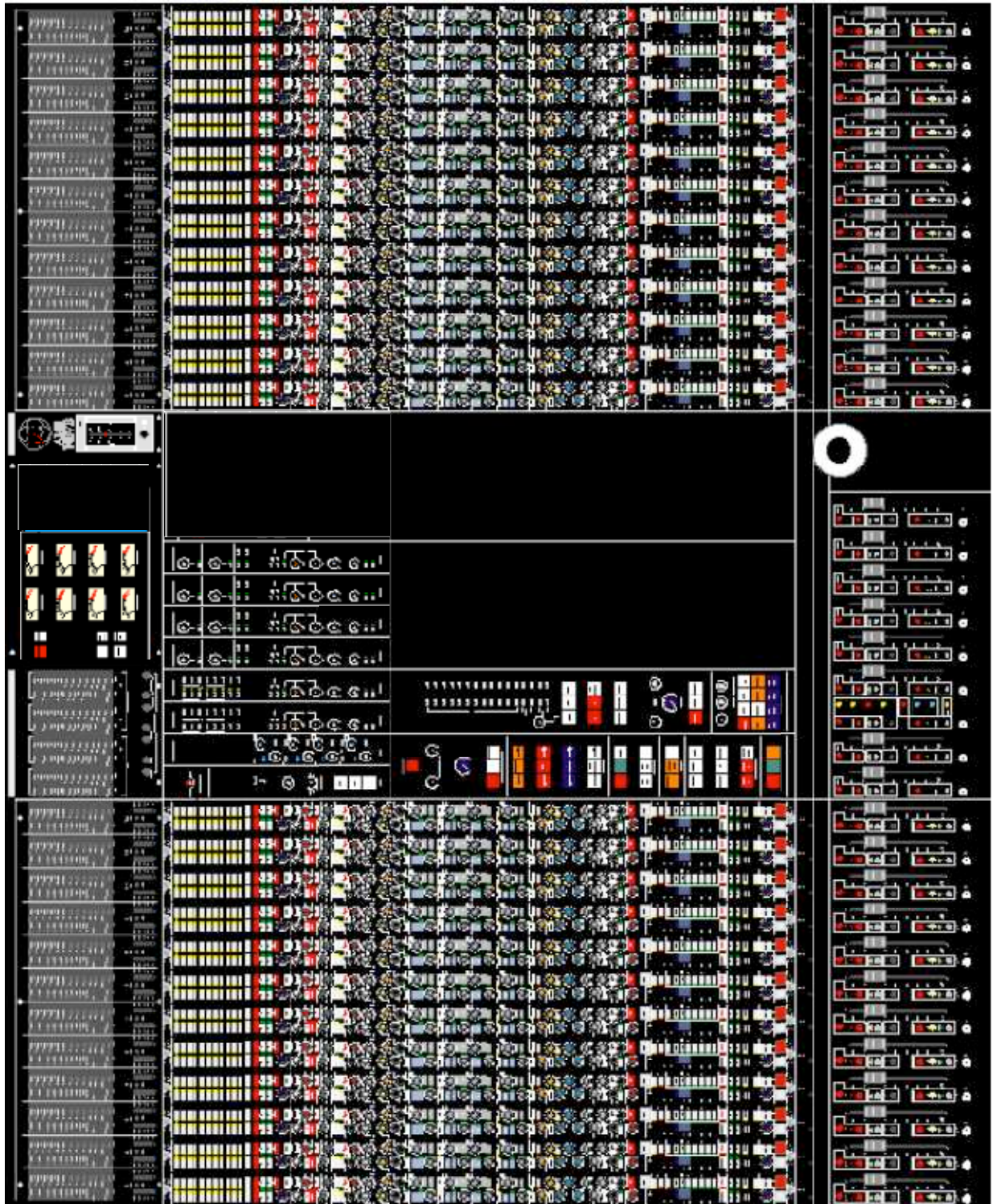

2 Détail d'une tranche : (■ = Danger de perdre le signal ou de boucle)

2.1 Section « Matrix Routing » :

- 1/25 → 24/48 : 48 Bus-groupes simultanés sélectionnables par couche 1-24 et 25-48.

2.2 Section « Quad Bus Supérieur » (QB >) : 2x L et R qui servent en Mix.

- 1 2 : Route le signal arrivant au **QB >** vers les **Bus 1 (et / ou) 2**.
- 3 4 : Route le signal arrivant au **QB >** vers les **Bus 3 (et / ou) 4**.
- PAN : active le Panoramique (-3dB sur chaque Routing si le Pan est au centre) qui est **commun aux « Quad Bus > » et « Matrix Routing »**. Si il est inactif, les Routing impair = L et pair = R auront le niveau max.
- B'NCE : ramène le **Monitor Path** vers « **Matrix Routing** » et « **Quad Bus >** ». **Cut l'envoi du Channel Path**. **Cut les sources des « Quad Bus < »**. C'est 1 Bounce de plusieurs pistes sur 1 seule (si peu de piste sur le magnéto).

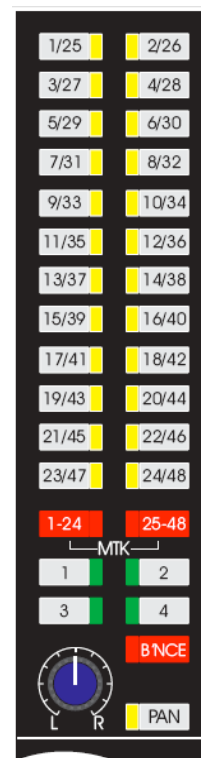
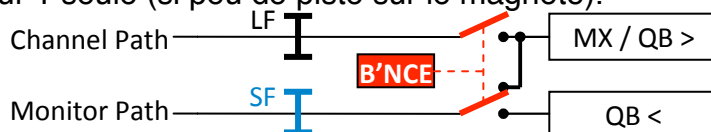

2.3 Section « Input » : 2 préamplis distinct

- **Mic** (40dB de plage avec le pad -30 passe à 70dB de Gain) : Z = 1KΩ (symétrisé par Transfo)
 - ▶ **Pull Ph OFF** : tirer sur le potard pour **couper la P48**

- **Line** (-10dB à 10dB de Gain) : Z = 10KΩ (symétrisé par électronique)
- **Input C/O** (**Input Change Over**) : switch fugitif télécommandable de la section centrale qui permet de sélectionner l'entrée (Mic/Line).

- ∅ : inversion de polarité
- GRP : permet de récupérer les signaux présents sur le bus-groupe correspondant au N° de la tranche (Ex : Tranche N°15 : GRP récupère le signal venant du Bus-groupe 15). **Passe le Channel Path en Solo Safe** (Voir Section Master Solo + Cut)



2.4 Section « Filtre » :

- **Un coupe haut** : 12dB / octave (7,5KHz – 18KHz) (Tiré pour activer)
- **Un coupe Bas** : 12dB / octave (31,5Hz – 315Hz) (Tiré pour activer)

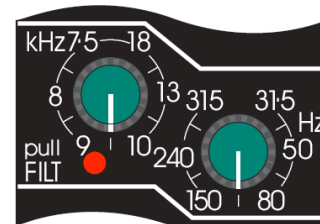

2.5 Section « Dynamique » : Gate / Compresseur

➤ Le Gate / Expander : *section Gauche*

- ▶ **HYST25** : Hystérésis (5 à 25) = offset de seuil (plage de tolérance de déclenchement du point de threshold).
- ▶ **EXP** : Cran d'activation en « Expander » du potard d'Hystérésis (Ratio de 2 :1).
- ▶ **THR** : Threshold (-25 à +15dB) = plage de 40dB extensible à 70dB avec :
- ▶ **Pull -30** (Tirer pour activer l'abaissement du point de Threshold de -30dB).
- ▶ **RGE** : Gate Range (0 à 50dB).
- ▶ **Pull FAST** : (Tirer pour 100ms d'attack / sinon 100 s).
- ▶ **INV** : Ducking (passage du Gate en Compresseur).
- ▶ **KEY** : Active le Hey input du Gate.
- ▶ **GATE** : Active le Gate / Expander.



➤ Le Compresseur / Limiteur : *section Droite*

- ▶ **GAIN** : 0 à 30dB de Gain de sortie du compresseur.
- ▶ **THR** : Threshold (-10 à +20dB) = plage de 30dB extensible à 50dB avec :
- ▶ **Pull -20** (Tirer pour activer l'abaissement du point de Threshold de -20dB).
- ▶ **RAT** : Ratio de 1 :1 à Limiteur.
- ▶ **Pull FAST** : (Tirer pour 100ms d'attack / sinon 100 s).
- ▶ **REL** : Release de 30ms à 3s
- ▶ **AUTO** : Cran d'activation du temps de Release automatique.
- ▶ **L/C** : Active le Compresseur / Limiteur.



- ▶ **Link** (red arrow button) : permet de linker la section dynamique de la tranche de droite voisine (**NB** : si Link des tranches N°1 et 3 : des tranches N°1 et 2 doivent être activés).

2.6 Section « Auxiliaire » : 8 auxiliaires mono.

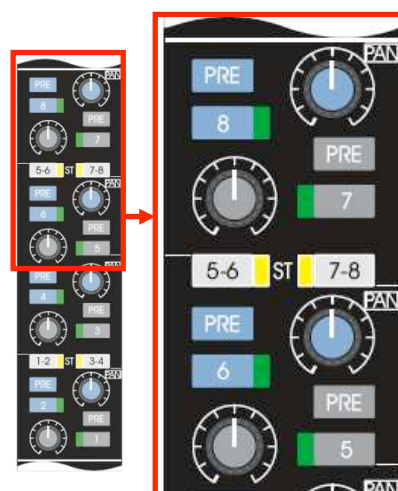
- ▶ **PRE** : passe l'auxiliaire en pré-fader.
- ▶ **8** : Active l'aux 8 (mono). Le potard de la même couleur est le réducteur de Gain (0dB au max) .
- ▶ **7-8** : permet de linker les aux 7 et 8 (stéréo). **PRE** de l'aux 7 passe le couple 7-8 en pré-fader. Le potard **PAN** devient le panoramique du couple 7-8. Le potard de réduction de gain de l'aux 7 devient le réducteur de gain du couple 7-8.



2.7 Section « EQ » :

- **1,5 à 17KHz** : EQ quasi paramétrique.
 - ▶ **HI-Q** : 2 facteurs Q fixes de 0,71 ou 2
 - ▶  : Passe en Filtre Shelved.
 - ▶ Potard de ± 18dB Cut / Boost.
- **0,8 à 8,7KHz** : EQ paramétrique.
 - ▶ Facteur Q variable de 0,5 à 9.
 - ▶ Potard de ± 18dB Cut / Boost.
- **0,190 à 2KHz** : EQ paramétrique.
 - ▶ Facteur Q variable de 0,5 à 9.
 - ▶ Potard de ± 18dB Cut / Boost.
- **33 à 370Hz** : EQ quasi paramétrique.
 - ▶ **HI-Q** : 2 facteurs Q fixes de 0,71 ou 2
 - ▶  : Passe en Filtre Shelved.
 - ▶ Potard de ± 18dB Cut / Boost.
- **EQ** : active la section EQ
- **INS** : active dans la tranche le point d'insert return (insert send et return normalisé standard / coupure au patch).
 - ▶ Si **INS** est inactif : permet de régler le FX que l'on veut insérer sans qu'il soit actif dans la tranche.
 - ▶ **PREQ** : positionne le point d'insert pré-EQ et pré-dynamique.
- **DYN** : Route le signal post-EQ vers toute la section dynamique en side chain (**NB** : le Key reste libre).

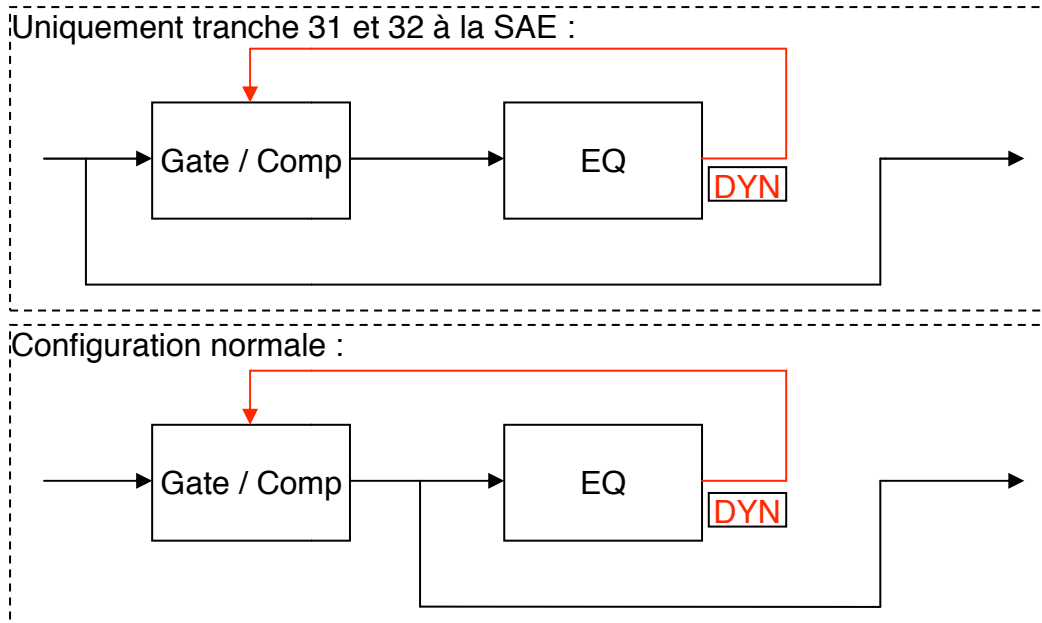
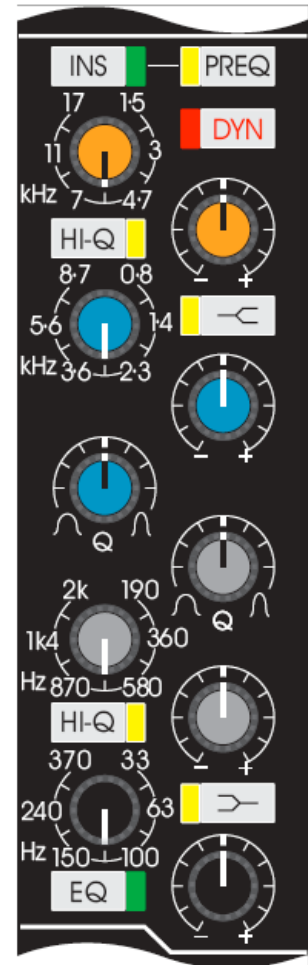

2.8 Section « Group Out » :

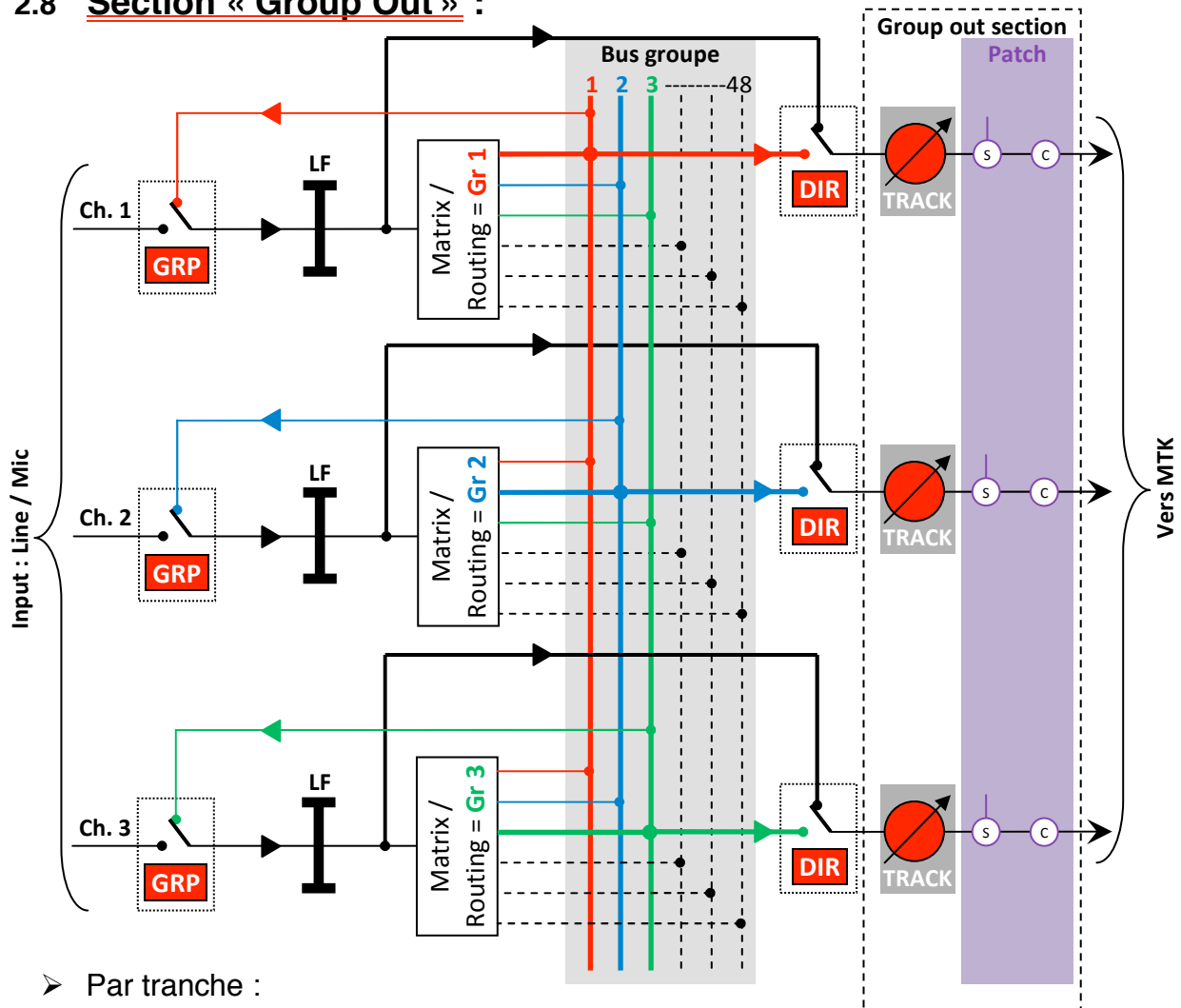

➤ Par tranche :

- ▶ 1 seule sortie physique au patch (s / c) = Group Out
- ▶ **DIR** : permet d'assigner directement au « N°Group out » correspondant au N°de Channel pour enregistrer sur le même N°de Piste du MTK.
- ▶ **Matrix Routing** : permet de router le signal vers d'autres pistes que celle correspondant au Channel.
- ▶ **GRP** : permet de récupérer les signaux venant du Bus groupe correspondant au N°de channel (c'est une entrée au même titre que Mic et Line).



NB : si on travail en In-Line, on utilisera la touche **DIR**. **Matrix Routing** servira pour faire un groupe d'instrument (ex : Batterie). On récupérera les signaux via la touche **GRP** des channels correspondant au N°de groupe de **Matrix Routing**. qu'on enregistrera sur la ou les mêmes pistes via la touche **DIR**.

Vocabulaire :

Groupe = Plusieurs signaux groupés et enregistrés sur une même piste

Sous groupe = Plusieurs signaux venant de plusieurs pistes et mixées ensemble.

- ▶ **Track** : de -10dB à +10dB (0dB au centre) pour gérer les problèmes de niveau du magnéto (niveau de sortie des Groupes out)
- ▶ **OD** : Channel OD (Local OD) permet de sourcer le monitoring **OP** (To Tape) ou **PB** (From Tape).

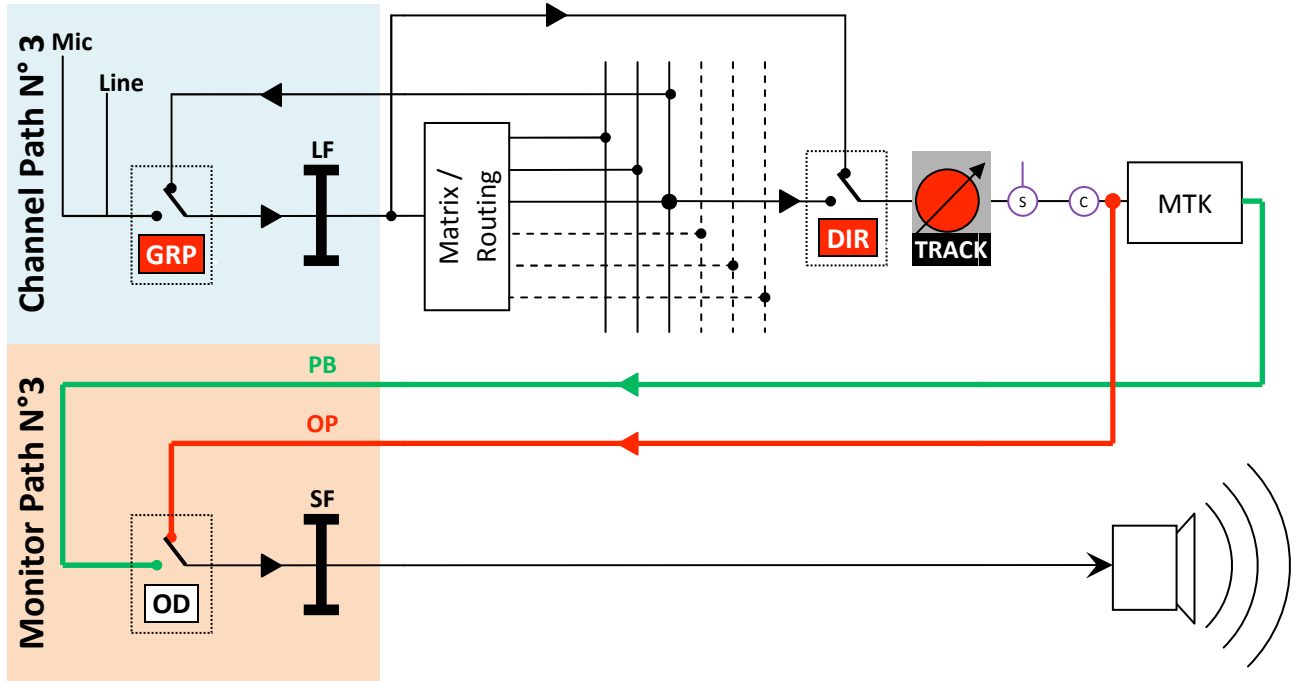

2.9 Section « Monitor Path » :

- **Mode C/O (Mode Change Over)** : Permet de changer le statu de la tranche (Mode Rec / Mode Mix down) (télécommandable de la section centrale).

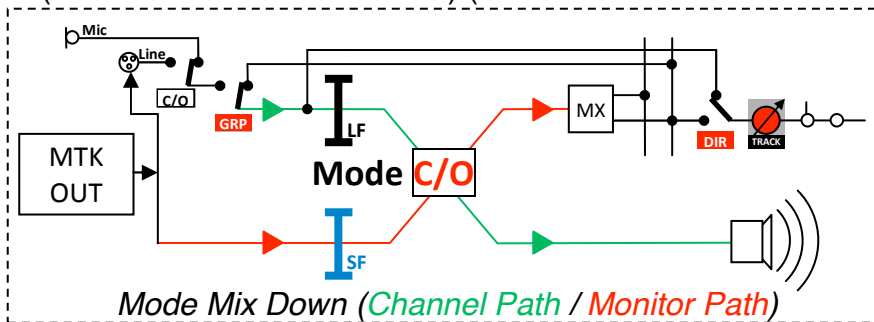

- **SWAP (Fugitif)** : Permet de basculer le contrôle des 2 Faders (LF / SF) avec leur Solo et leur Cut respectif (télécommandable de la section centrale). Permet de basculer pendant le Rec (par sécurité). Permet d'avoir l'automation des LF pour le Monitoring.

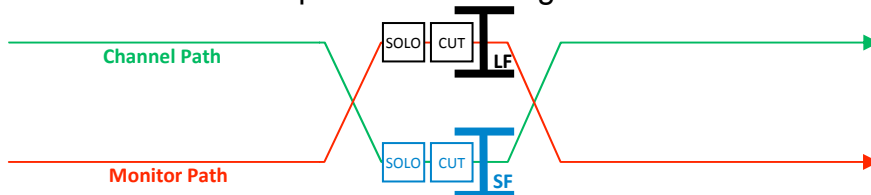

- **CUT** et **SOLO** : appartient au petit fader (SF).
- **CHOP** (Channel Output) : permet de prendre le signal post-LF et l'envoi pré-SF, post OD

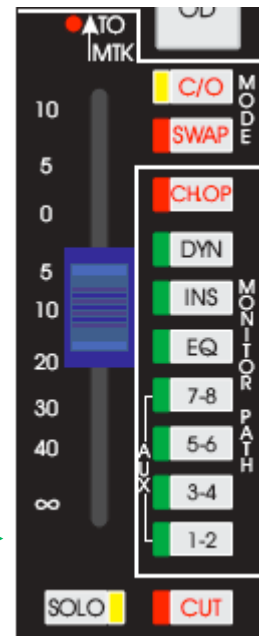

Neve VR

NB : **CHOP** Ne fonctionne qu'en **Mix Down générale** (section centrale).
Permet d'avoir 48 aux supplémentaires via la Matrix.



Tableau du trajet du signal en fonction des différents Modes actifs de la tranche :

Les différents modes de la Tranche		Trajet du signal dans la tranche			
Mode	SWAP	Entré Channel	CH Path	LF	MX / QB >
C/O		Entré Monitor	MON Path	SF	QB <
(REC)		Mic / Line / GRP	CH Path	LF	MX / QB >
		OP / PB	MON Path	SF	QB <
(REC)	Actif	Mic / Line / GRP	CH Path	SF	MX / QB >
		OP / PB	MON Path	LF	QB <
Actif (Mix)		Line / GRP	CH Path	LF	QB <
		OP / PB	MON Path	SF	MX / QB >
Actif (Mix)		Line / GRP	CH Path	LF	QB <
		OP / PB	MON Path	SF	MX / QB >
Actif (Mix)	Actif	Line / GRP	CH Path	SF	QB <
		OP / PB	MON Path	LF	MX / QB >

➤ **DYN** ; **INS** ; **EQ** ; AUX **1-2** ; **3-4** ; **5-6** ; **7-8** : permet de déplacer le block de dynamique, le block d'EQ, les auxiliaires au Monitor Path

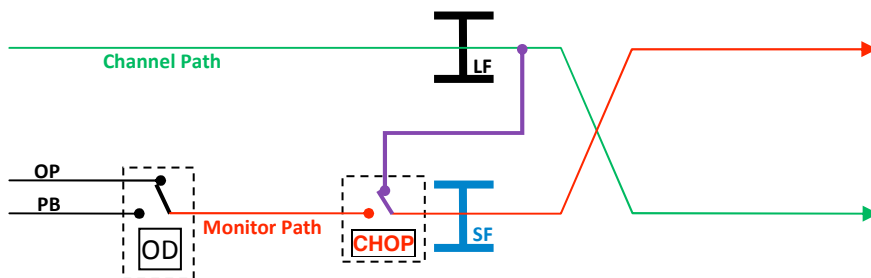
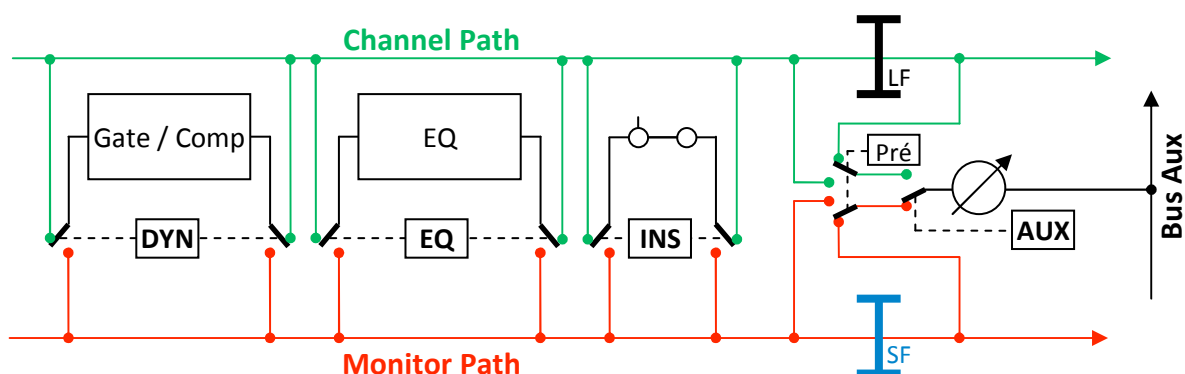

2.10 Section « Quad Bus inférieur » (QB <) :

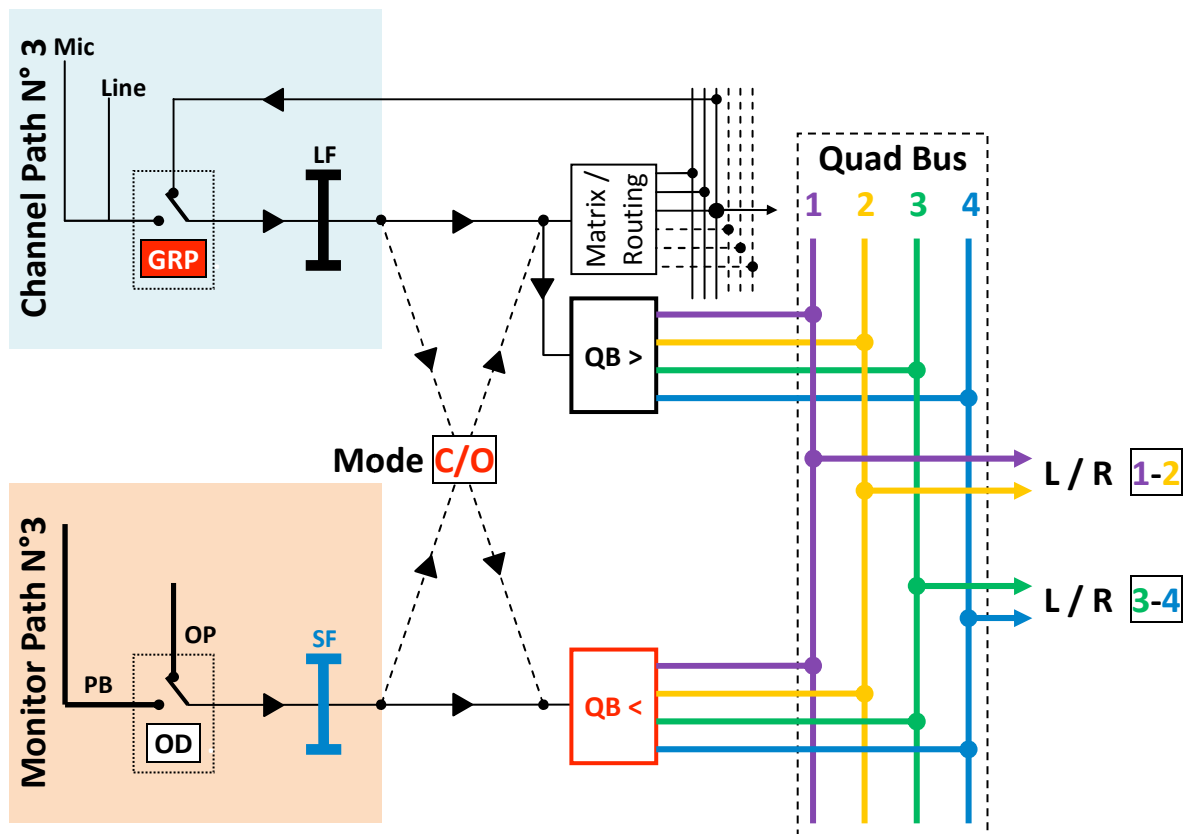

- 1 2 : Route le signal arrivant au **QB <** vers les Bus 1 (et / ou) 2.
- 3 4 : Route le signal arrivant au **QB <** vers les Bus 3 (et / ou) 4.
- PAN : active le **Panoramique** pour le Quad Bus inférieur (-3dB sur chaque Routing si le Pan est au centre). Si il est inactif, les Routing impair = L et pair = R auront le niveau max.
- RET : *Définition générique* = permet de passer la tranche en **Solo Safe total** (Channel + Monitor) (Voir Section Master Solo + Cut).



2.11 Section « Grand Fader » (LF) :

- CUT et SOLO : appartiennent au grand fader (LF).
- A et B : Groupe de Cut permettant de Muté via la partie centrale (Section Master Solo + Cut) les Channels en groupe de Cut A ou B.
- **Grand Fader** : course de - à +10dB
- *Fonction d'affichage de mode et d'automation*

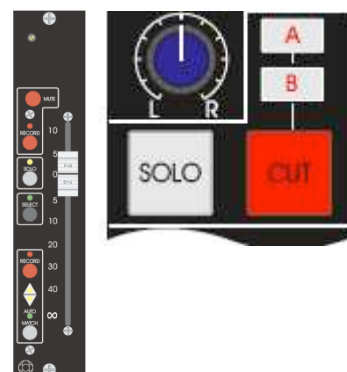

3 Métrologie : échelle propre à Neve

3.1 Métrologie des Tranches : par tranche

- 1 **Vumètre** : gradué de -20 à +3Vu. 0Vu = +4dBu (PPM).
- 1 **Peak-mètre** (PPM en dBu) : graduer de - à +24dBu.

NB : à l'affichage l'écart entre le Vu et le dBu = le facteur de crête.

- 1 **Bar-graph** d'affichage de dynamique pour le Gate / Expander (0 à 50dB).
- 1 **Bar-graph** d'affichage de réduction de gain pour le compresseur (0 à 20dB).
- 1 **Led** d'affichage de présence du signal.

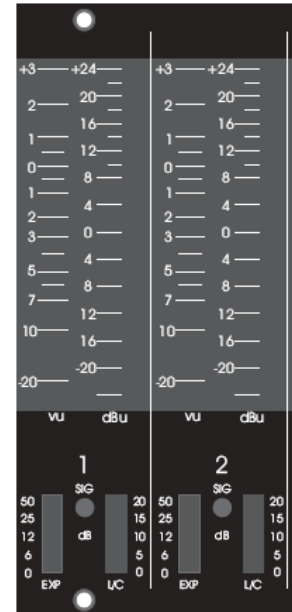

3.2 Métrologie de la section centrale :

- **2T (L / R)** : 1Vu (-20 à +3dBvu) et 1 PPM (- à +24dBu) pour L et R.
 - ▶ Affiche le niveau du signal venant des Bus **Mix 1-2** ou **Mix 3-4** ou 2 Track **EXT** (1 à 16) sélectionné au contrôle room.
- **Monitor (L / R)** : affiche le niveau du signal venant du contrôle room (ce qui est sélectionné à l'écoute).



- **Vu AUX 1 à 8** : Vu des Aux Master Send uniquement.
- **SOLO** : témoin de présence d'un solo dans la console
- **RECALL** : témoin de reset.
- **VU** ; **PPM** : active ou désactive l'affichage de tous les Bar-graphs.
- **6dB DUMP** : permet de descendre l'affichage Vu de 6dB pour visualiser des crêtes au delà de +3dBvu en mode normale.
- **DIGITAL CAL** : décale la zone rouge PPM (+12dBu Analog) à +18dBu (= 0dB_{FS}) permet de calibrer un magnéto numérique (-18dB_{FS} = +4dBu).

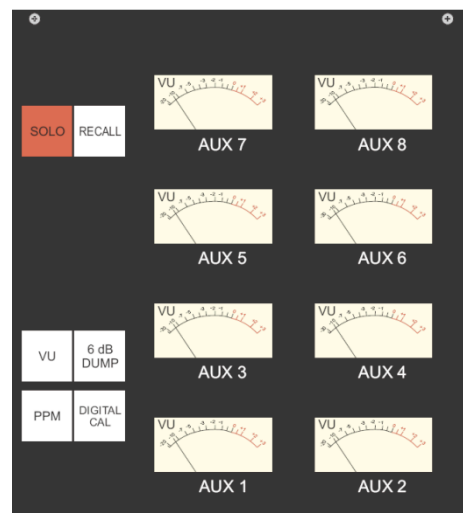

- **Corrélateur de phase** du monitoring

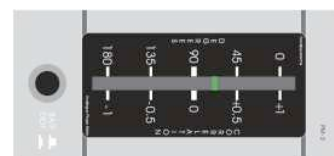

4.3 Cue 1 Mix / Cue 2 Mix :

- Aux **1** à **8** : sources mono des Cue 1/2 Mix
- Aux **1-2** à **7-8** : sources Stéréo des Cue 1/2 Mix
- **PATCH** : entrée physique au Patch (Cue IN 1 L / R) pour une source externe que l'on veut envoyer dans les Cue 1/2 Mix.
- **1-2** et **3-4** : Quad Bus Mix 1-2 et 3-4 pour envoyer aux Cue 1/2 Mix.
- **MON** : **source le monitor dans les Cue 1/2 Mix. DANGER POUR MUSICIEN : NE JAMAIS UTILISER. Si Cue 1 Mix est la source du monitoring (écoute du réseau casque par l'Ingé), en activant MON dans Cue 1 Mix, on génère une boucle dans le réseau Casque.**

- **Filtre** :
 - ▶ **82** : Filtre coupe bas ($F_C = 82\text{Hz}$)
 - ▶ **47** : Filtre coupe bas ($F_C = 47\text{Hz}$)
 - ▶ **82** + **47** : Filtre coupe bas ($F_C = 150\text{Hz}$)
- **EQ** : active le Cut / Boost des 2 fréquences suivantes :
 - ▶ **10KHz (Back sandal)**
 - ▶ **100Hz (Back sandal)**

- **BAL** + **BAL L / R** : Balance active.
- **LEVEL** : Niveau de sortie des Cue 1/2 (+4dBu / 15Ω / symétrisé par transfo).
- **ON** : Active la sortie Cue 1/2.

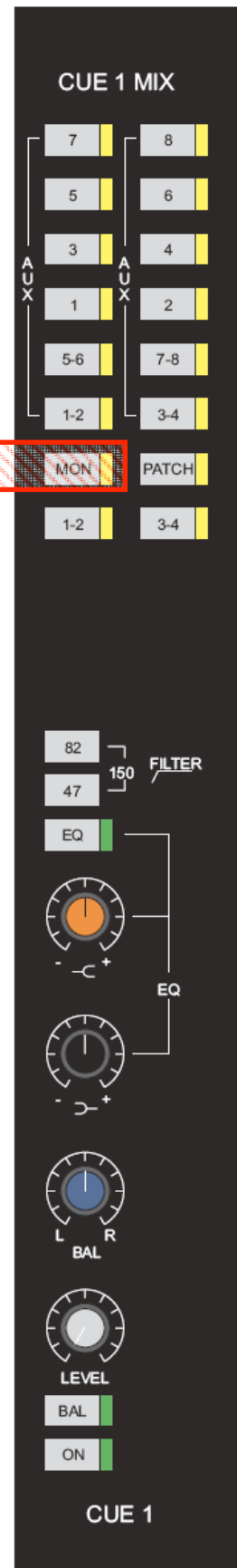

4.4 Rev X Return : Retour d'aux (X4)

- **CUE / REV 1 et 2** : Envoie REV 1/2/3/4 RETURN vers les Cue 1/2 Mix.
 - ▶ **ON** + **Level** : active l'envoi et son Niveau vers les Cue 1/2 Mix

4.4.1 Rev X : même signal d'entrée que Rev. X Return.

- **1** ; **2** ; **3** ; **4** : Route le signal aux Quad Bus.
- **Filtre** :
 - ▶ **82** : Filtre coupe bas ($F_C = 82\text{Hz}$)
 - ▶ **47** : Filtre coupe bas ($F_C = 47\text{Hz}$)
 - ▶ **82** + **47** : Filtre coupe bas ($F_C = 150\text{Hz}$)
- **EQ** : active le Cut / Boost des 2 fréquences suivantes :
 - ▶ **10KHz (Back sandal)**
 - ▶ **100Hz (Back sandal)**
- **BAL** + **BAL L / R** : Balance active.
- **LEVEL** : Niveau de sortie des REV X (+4dBu / 15Ω / symétrisé par transfo).
- **ON** : Active la sortie REV X.

4.5 Master Section :

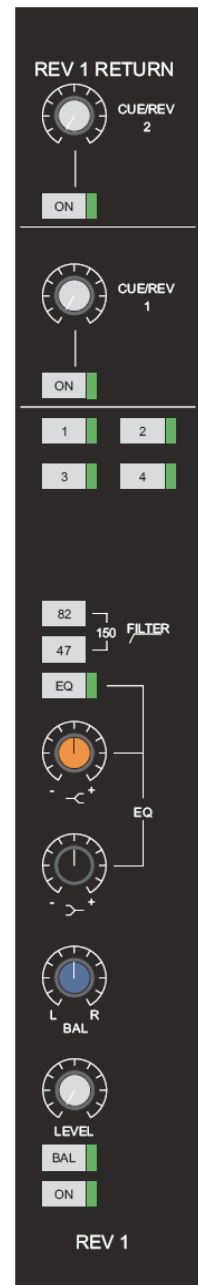

- **STATUS LOCK** : Verrouille les Status de la console.
- **RTB LEVEL** : **2 Return Talk Back** indépendant du Monitoring (si on Mute le monitoring, les signaux des RTB restent audibles)

NB : Si le système de monitoring est sur **SMALL**, le RTB est automatiquement sur **MINI** et inversement.
- **STUDIO MONITOR** : enceinte cabine (Musicien).
 - ▶ **CUT** : Mute les Studio Monitor.
 - ▶ **EXT** : Source externe (1 à 16) sélectionné au Control Room
 - ▶ **FOLLOW MON** : Monitoring de l'Ingé vers les Studios Monitors.
 - ▶ **LEVEL** : Niveau d'envoi aux Studio Monitor



Neve VR

➤ **Section Master STATUS** : gère les différents Status de la console.

- ▶ **BROADCAST** : active la console en Status Broadcast. (Voir Cour Broadcast)
- ▶ **MIC (Master Input Change Over)** : Statu Rec sur les IN Line par défaut.
- ▶ **FADER SWAP (Master SWAP)**: Statu « Flip » qui permet de Basculer le contrôle des Faders (LF / SF) entre eux avec leur Solo et leur Cut respectif
- ▶ **MIX DOWN (Master Mode C/O)**: Statu Mix sur
- ▶   permettent d'appliquer le Statu sélectionné à Droite ou à Gauche de la Console.



Tableau du trajet du signal en fonction des différents Status actifs :

Les différents Status de la Console			Trajet du signal dans les tranches				
MIC	FADER SWAP	MIX DOWN	Schéma logique	Entré Channel	CH Path	L Fader	MX / QB >
				Entré Monitor	MON Path	S Fader	QB <
				Line / Mic / (GRP)	CH Path	LF	MX / QB >
				OP / PB	MON Path	SF	QB <
		Actif		Line / Mic / (GRP)	CH Path	LF	QB <
		Actif		OP / PB / CHOP	MON Path	SF	MX / QB >
	Actif			Line / Mic / (GRP)	CH Path	SF	MX / QB >
	Actif	Actif		OP / PB / CHOP	MON Path	LF	QB <
Actif				Line / Mic / (GRP)	CH Path	LF	MX / QB >
Actif		Actif		OP / PB / CHOP	MON Path	SF	QB <
Actif	Actif			Line / Mic / (GRP)	CH Path	SF	MX / QB >
Actif	Actif	Actif		OP / PB / CHOP	MON Path	LF	QB <
Actif	Actif	Actif		Line / Mic / (GRP)	CH Path	SF	QB <
Actif	Actif	Actif		OP / PB / CHOP	MON Path	LF	MX / QB >

Neve VR

- **Section Master METERS** : gère les différents Status de la console.

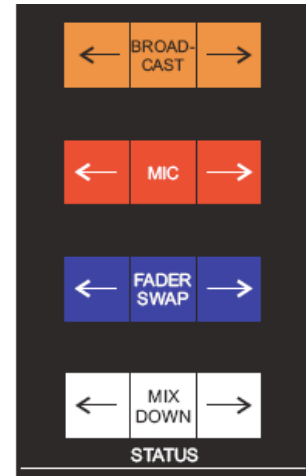
NB : La métrologie d'une console Full In-Line est Institut (les Bar graphs sont situés après le Switch Channel OD) pour comparer OP / PB)

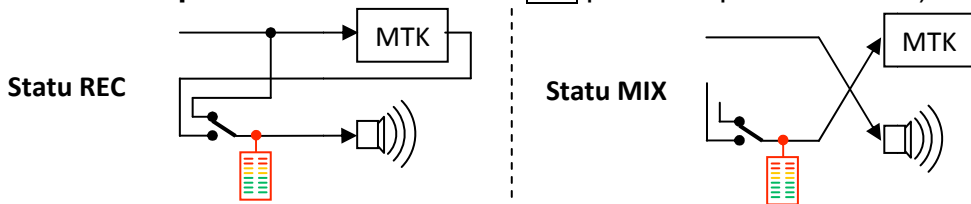

- ▶ **O/P** et **P/B** : Affiche sur les Bar graphs le signal qui rentre dans le magnéto ou celui qui sort (Contrôle Qualité visuel).
- ▶ **FOLLOW MON** : permet d'avoir l'affichage de métrologie correspondant à ce que l'on écoute (OP / PB).
- ▶ **MIX 1-2** et **MIX 3-4** : choix des Bus Mix à l'affichage.
- ▶ **EXT** : affichage de la source externe (1 à 16) sélectionnées au Control Room.



- **Section Master CUES** : gère le réseau casque.

- ▶ **Réseau Casque** : pour avoir un réseau casque indépendant du monitor il faut remplir les conditions logiques suivantes : **Statu REC + Aux** (réseau casque) **au Monitor Path + Aux** (réseau casque) **en Pré-Fader**.

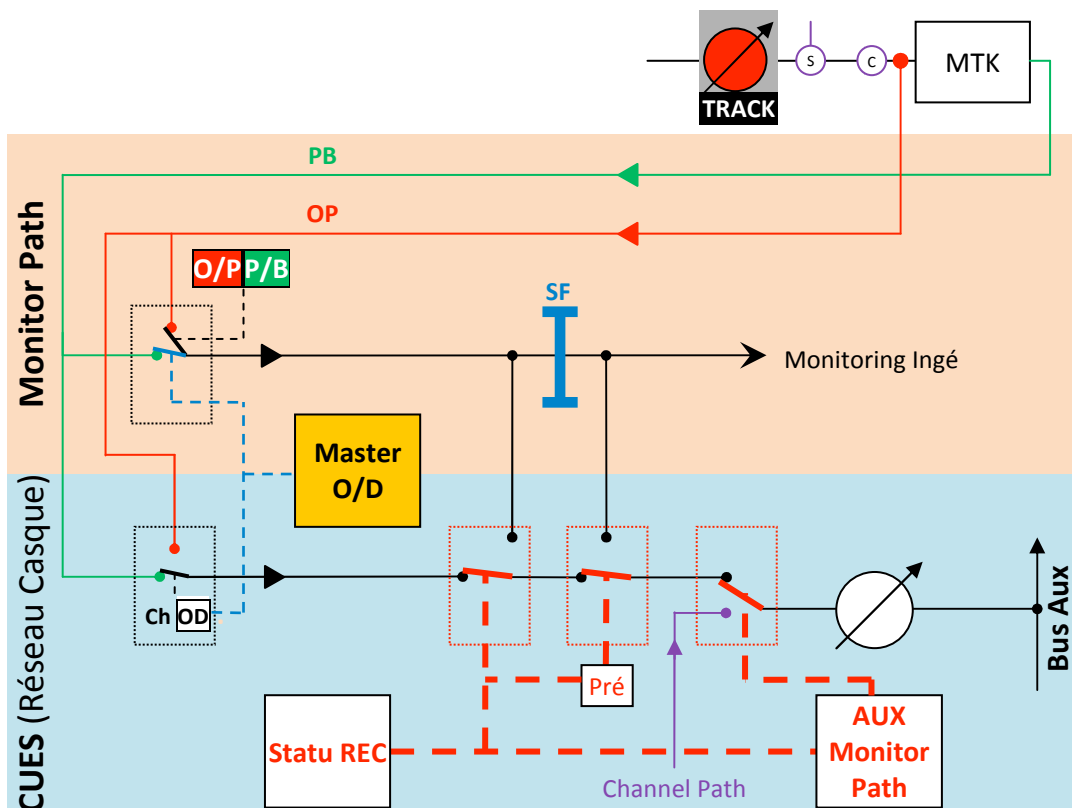

NB : **Master O/D** donne priorité à Ch **OD** : Ch **OD** du Réseau Casque ne bouge pas et reste sur **PB**. Le Monitoring Ingé change entre **OP** ou **PB**.

Neve VR

- ▶ **MIXED CUES** : permet de mélanger OP + PB et de linéariser le niveau du Réseau Casque **lors d'un Punch**.

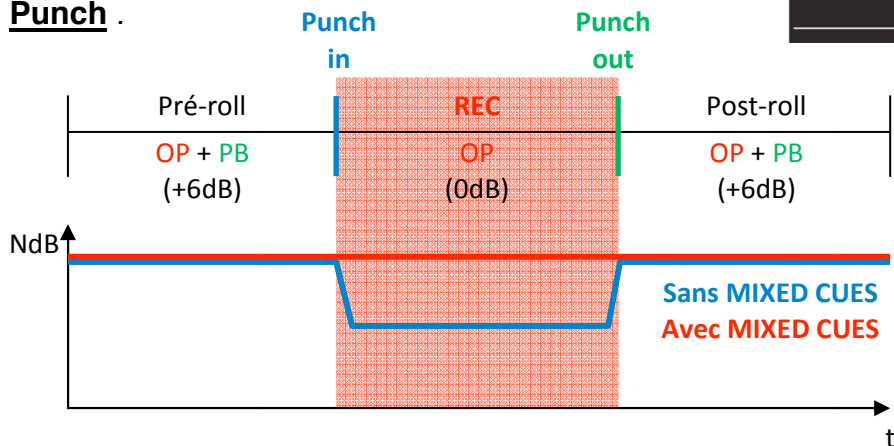
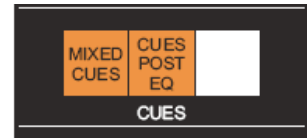

- ▶ **CUES POST EQ** : **Uniquement en PB** : P/B centrale ou PB via Ch OD. Malgré le Statu REC + Aux (réseau casque) au Monitor Path + Aux (réseau casque) en Pré-Fader, **CUES POST EQ** ramène le Réseau Casque au Monitor Path

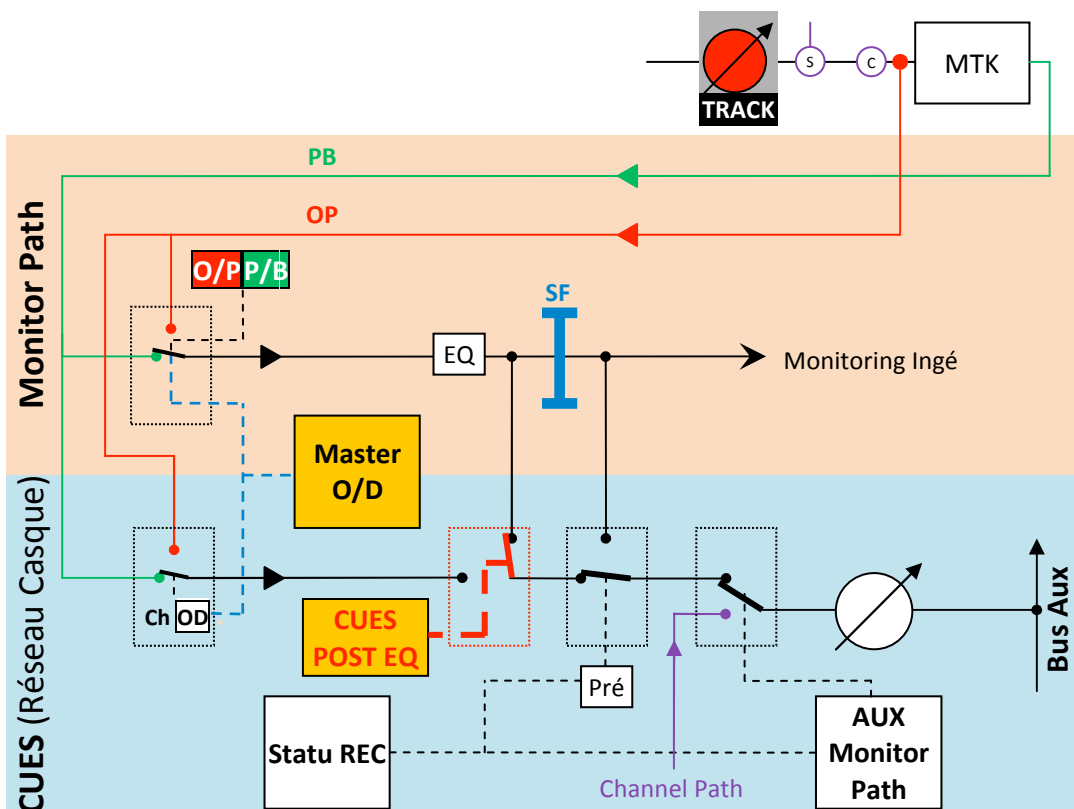

NB : Le Réseau Casque est sourcer au Monitor Path. **Uniquement** lors d'un « Over Dub » (pas pour la 1^{ère} prise).

➤ Section Master **SOLO + CUT** :

Définitions des termes applicables aux solos :

- **SAFE** = fonction logique de sauvegarde d'un solo d'une tranche.
N'émet pas d'ordre de Cut sur les autres tranches en terme de Routing et ne reçoit pas d'ordre de Cut des autres tranches en terme de Routing (solo non destructif).
- **IPS** (In Place Solo) = fonction logique de Cut. Emet un ordre de Cut sur les autres tranches en terme de Routing et reçoit un ordre de Cut des autres tranches en terme de Routing (solo destructif).
- **AFL / PFL** = fonction de prélèvement (Post-fader / Pré-fader) en terme de Routing du solo.

- ▶ **CHAN SAFE** : Solo AFL (Post-Pan) des Channels Path.
- ▶ **MON SAFE** : Solo AFL (Post-Pan) des Monitor Path.
- ▶ **PFL** + **CHAN SAFE** : Solo PFL (Pré-fader) des Channels Path.
- ▶ **PFL** + **MON SAFE** : Solo PFL (Pré-fader) des Monitor Path.

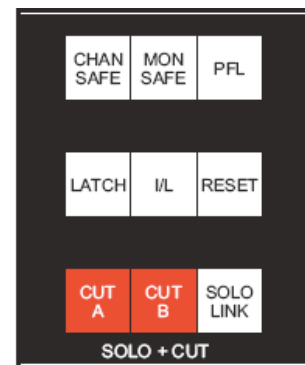

NB 1 : touche RETURN des tranches

- **RET** des tranches permet de passer la tranche en **Solo safe total AFL** (Post-Pan) pour les Channel Path ou les Monitor Path.
- **RET** des tranches + **PFL** permet de passer la tranche en **Solo safe total PFL** (Pré-fader) pour les Channel Path ou les Monitor Path.

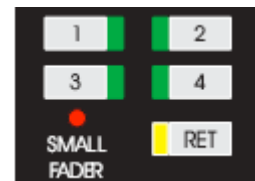

NB 2 : Touche GROUPE des tranches

- **GRP** des tranches permet de passer la tranche en **Solo safe AFL** (Post-Pan) pour les Channel Path. Les Monitor Path restent en Solo IPS.
- **GRP** des tranches + **PFL** permet de passer la tranche en **Solo safe PFL** (Pré-fader) pour les Channel Path. Les Monitor Path restent en Solo IPS.

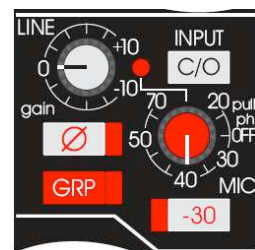

- ▶ **LATCH** : Fonction ET. Permet d'activer plusieurs solos en même temps.
- ▶ **I/L** (Inter / Locking): Fonction OU. Permet d'activer 1 seul solo en même temps.
- ▶ Ni **LATCH**, ni **I/L** activés = Solo Fugitif
- ▶ **RESET** : annule tous les solos.
- ▶ **SOLO LINK** : Link les Solo Channel Path et Monitor Path.
- ▶ **CUT A** : groupe de Cut des tranches en **A**.
- ▶ **CUT B** : groupe de Cut des tranches en **B**.



Neve VR

Tableau des différents Status de SOLO :

Status de la section Master Solo			Status des Tranche		Type de Solo Channel Path				
CHAN SAFE	MON SAFE	PFL	RET	GRP	Type de Solo Monitor Path				
					IPS	SAFE	PFL	AFL	Destructif
					IPS			AFL	Destructif
					IPS			AFL	Destructif
				GRP		SAFE		AFL	
					IPS			AFL	Destructif
			RET			SAFE		AFL	
						SAFE		AFL	
			RET	GRP		SAFE		AFL	
						SAFE		AFL	
		PFL			IPS			AFL	Destructif
					IPS			AFL	Destructif
		PFL		GRP		SAFE	PFL		
					IPS			AFL	Destructif
		PFL	RET			SAFE	PFL		
						SAFE	PFL		
		PFL	RET	GRP		SAFE	PFL		
						SAFE	PFL		
	MON SAFE				IPS			AFL	Destructif
						SAFE		AFL	
	MON SAFE			GRP		SAFE		AFL	
						SAFE		AFL	
	MON SAFE		RET			SAFE		AFL	
						SAFE		AFL	
	MON SAFE		RET	GRP		SAFE		AFL	
						SAFE		AFL	
	MON SAFE	PFL			IPS			AFL	Destructif
						SAFE	PFL		
	MON SAFE	PFL		GRP		SAFE	PFL		
						SAFE	PFL		
	MON SAFE	PFL	RET			SAFE	PFL		
						SAFE	PFL		
	MON SAFE	PFL	RET	GRP		SAFE	PFL		
						SAFE	PFL		
CHAN SAFE						SAFE		AFL	
					IPS			AFL	Destructif
CHAN SAFE				GRP		SAFE		AFL	
					IPS			AFL	Destructif
CHAN SAFE			RET			SAFE		AFL	
						SAFE		AFL	
CHAN SAFE			RET	GRP		SAFE		AFL	
						SAFE		AFL	
CHAN SAFE		PFL				SAFE	PFL		
					IPS			AFL	Destructif
CHAN SAFE		PFL		GRP		SAFE	PFL		
					IPS			AFL	Destructif
CHAN SAFE		PFL	RET			SAFE	PFL		
						SAFE	PFL		
CHAN SAFE		PFL	RET	GRP		SAFE	PFL		
						SAFE	PFL		
CHAN SAFE	MON SAFE					SAFE		AFL	
						SAFE		AFL	
CHAN SAFE	MON SAFE			GRP		SAFE		AFL	
						SAFE		AFL	
CHAN SAFE	MON SAFE		RET			SAFE		AFL	
						SAFE		AFL	
CHAN SAFE	MON SAFE		RET	GRP		SAFE		AFL	
						SAFE		AFL	
CHAN SAFE	MON SAFE	PFL				SAFE	PFL		
						SAFE	PFL		
CHAN SAFE	MON SAFE	PFL		GRP		SAFE	PFL		
						SAFE	PFL		
CHAN SAFE	MON SAFE	PFL	RET			SAFE	PFL		
						SAFE	PFL		
CHAN SAFE	MON SAFE	PFL	RET	GRP		SAFE	PFL		
						SAFE	PFL		

➤ Section Master **MULTITRACK MONITORS** :

- ▶ **O/P** : Master **OP**. Permet de basculer tous les Monitor Path en **OP**.
- ▶ **P/B** : Master **PB**. Permet de basculer tous les Monitor Path en **PB**.
- ▶ **O/D** : Master **OD**. Permet de basculer entre le monitoring d'**OP** ou **PB** sans perturber le Réseau Casque.

EXEMPLE : pour un Over Dub

- Tranche N°1 en Statu REC : **OP**
- Tranche N°2 en Statu Mix (Play) : **PB**
- **O/D** permet d'écouter soit **OP**, soit **PB** (ce que le musicien écoute). Permet le contrôle qualité.

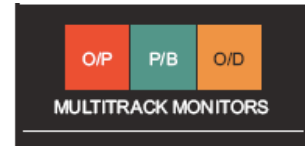

4.6 Contrôle Room Section :

➤ **EXT** : Ecoute de la source externe (1 à 16) :

- ▶ **1** à **8** : Source au Patch.
- ▶ **9** à **16** : Source en Harting.

➤ **INT** : Ecoute de la source interne sélectionné :

- ▶ **MIX** **1-2** et/ou **3-4** : Ecoute des Quad Bus.
- ▶ **CUE** **1** et/ou **2** : Ecoute des sections Cues.
- ▶ **AUX** **1** à **8** ou **1-2** à **7-8** : Ecoute des Auxiliaires.

➤ **AFL / PFL** : Témoin de rappel :

- ▶ **Allumé** avec n'importe quel statu de solo
- ▶ **Eteint** si le statu de Solo = IPS
- ▶ **Potard** de Niveau du Solo AFL / PFL

➤ **CUT L** / **CUT R** : Mute du monitoring L et/ou R.

➤ **L-R SWAP** : Switch fugitif permettant d'inverser les monitorings L et R.

➤ **LARGE** **SMALL** **MINI** : Choix entre les 3 systèmes d'écoutes possibles (avec Vis de calibration pour chaque système d'écoute).

➤ Potard **DIM** : Réglage du Niveau d'atténuation **DIM**.

➤ **IN** : Active le Potard de balance **BAL L / R**.

➤ Potard **LEVEL** : Niveau du Control Room.

➤ **CUT** : Mute du Control Room.

➤ **DIM** : Active l'atténuation.

➤ **MONO** : Mono compatibilité (écoute mono).

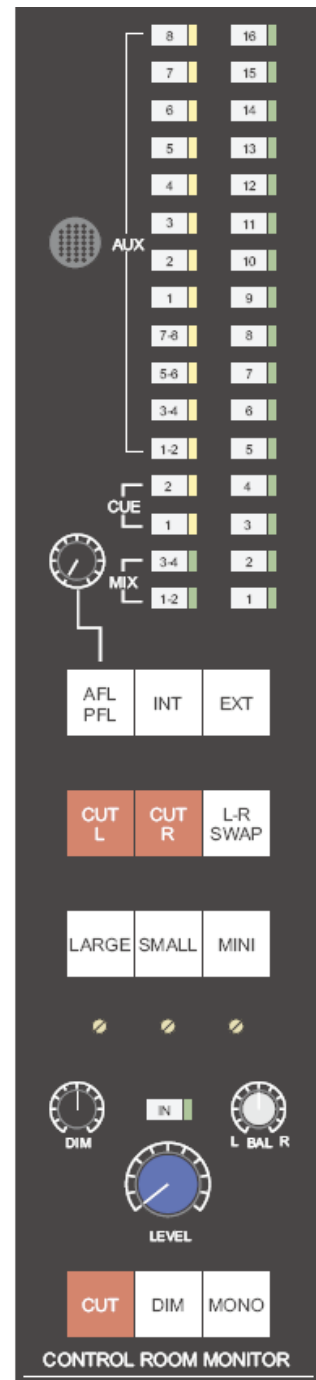

4.7 Talkback Section :

- **Potard PHONES** : Niveau du Casque de l'Ingé.
- **Potard TB LEVEL** : Niveau du Talkback vers tous les Groupe et Master pour pouvoir faire un « Slate ».
- **Potard TB TO CUES & SLS** : Niveau du Talkback vers les Sections Cue 1 et 2 et la Section SLS (Enceinte Cabine).
- **RED LIGHT** : Active l'ampoule « ON AIR ».
- **RTB** : Active l'écoute du return Talkback.
- **ALL** : TB vers toutes les destination (SLS ; SLATE ; CUE 1 ; CUE 2).
- **SLS** ; **SLATE** ; **CUE 1** ; **CUE 2** : Choix de la destination du TB.
- **F/B 1-2** à **F/B 7-8** : pour étendre à 6 Réseaux Casque.

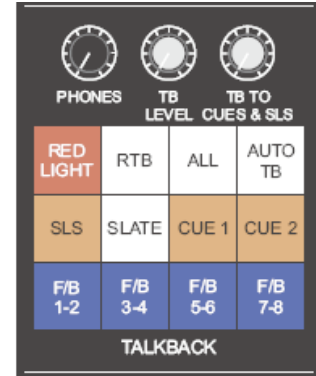

5 Synoptiques :

5.1 O/P CONFIGURATION :

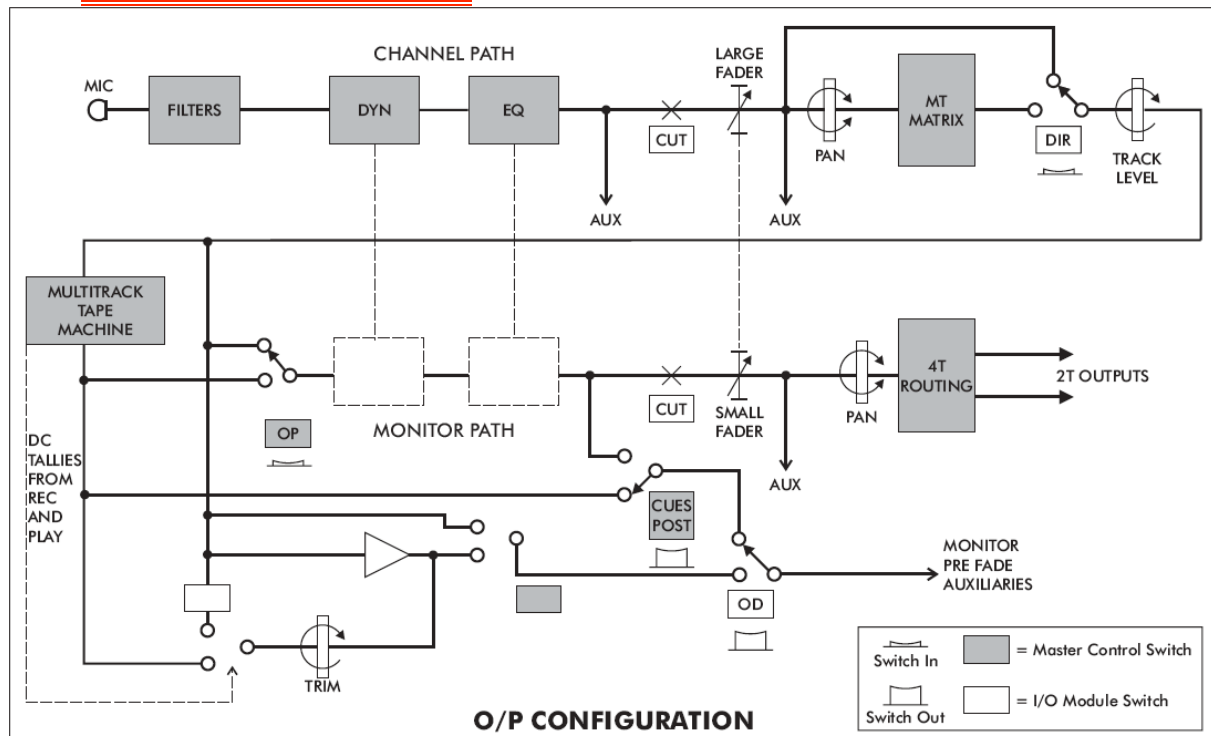

5.2 P/B CONFIGURATION :

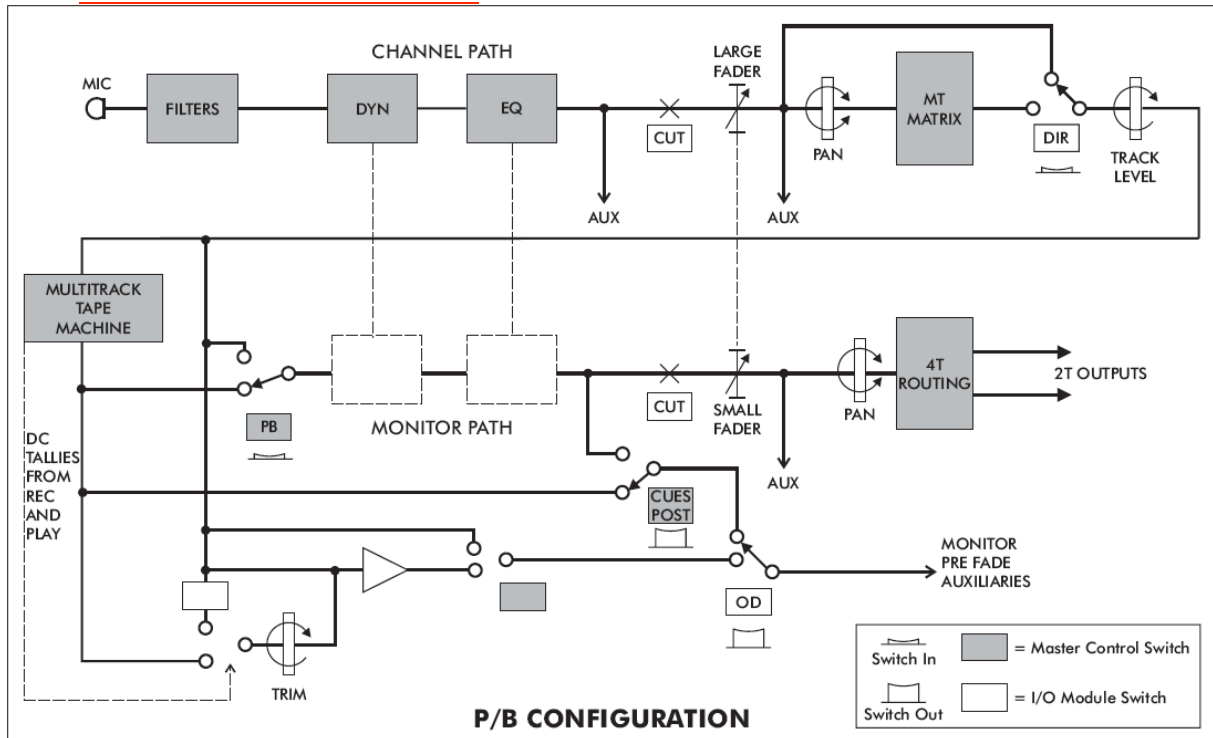

5.3 MULTITRACK RECORDING :

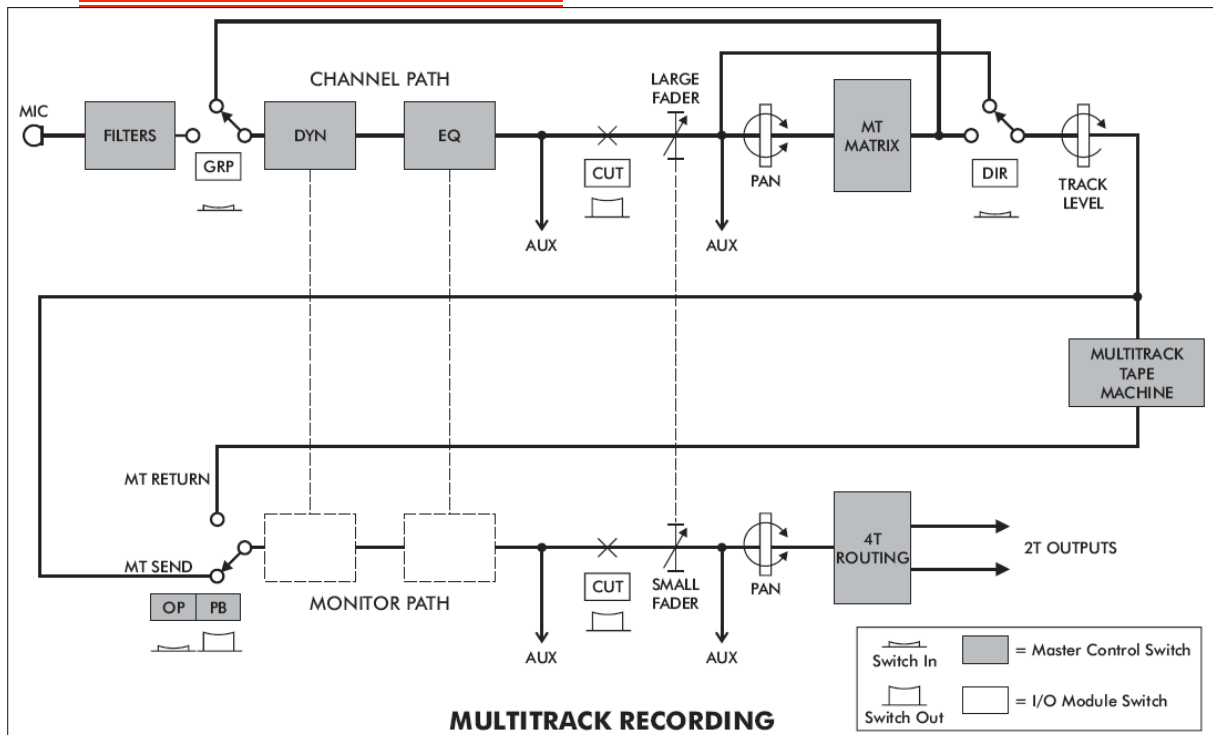

5.4 MIXDOWN CONFIGURATION :

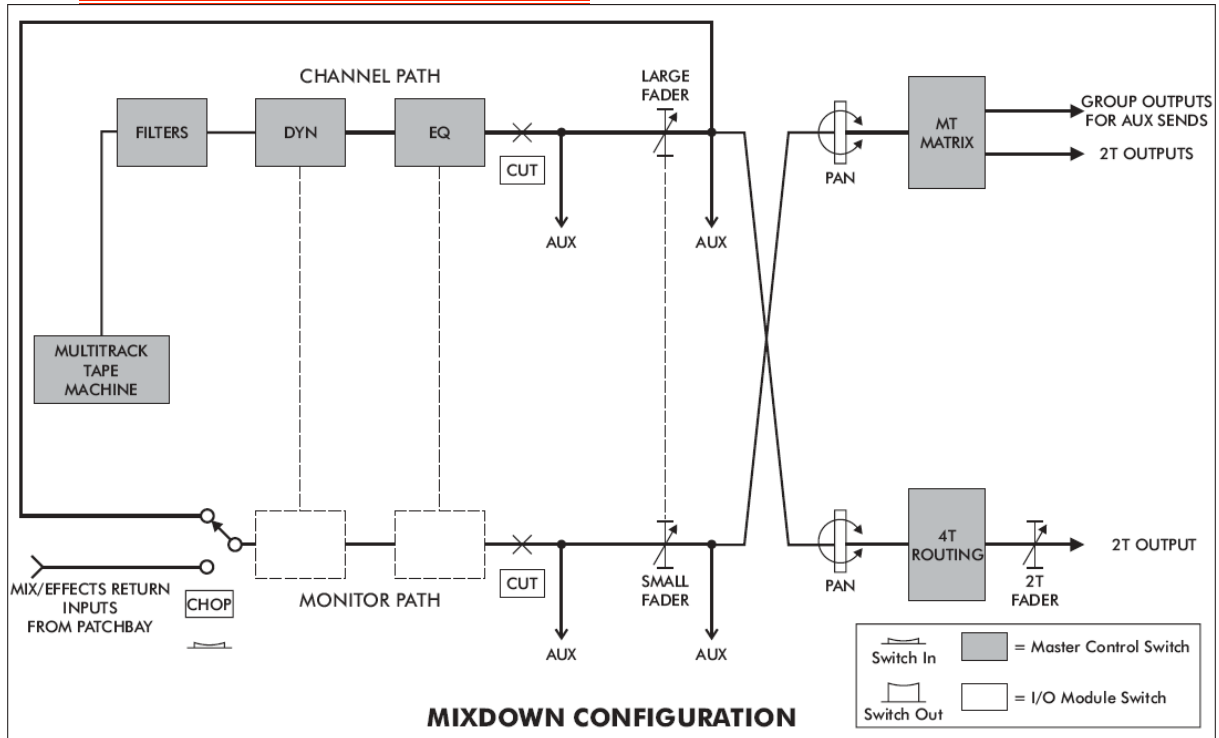

5.5 TRACK BOUCING CONFIGURATION :

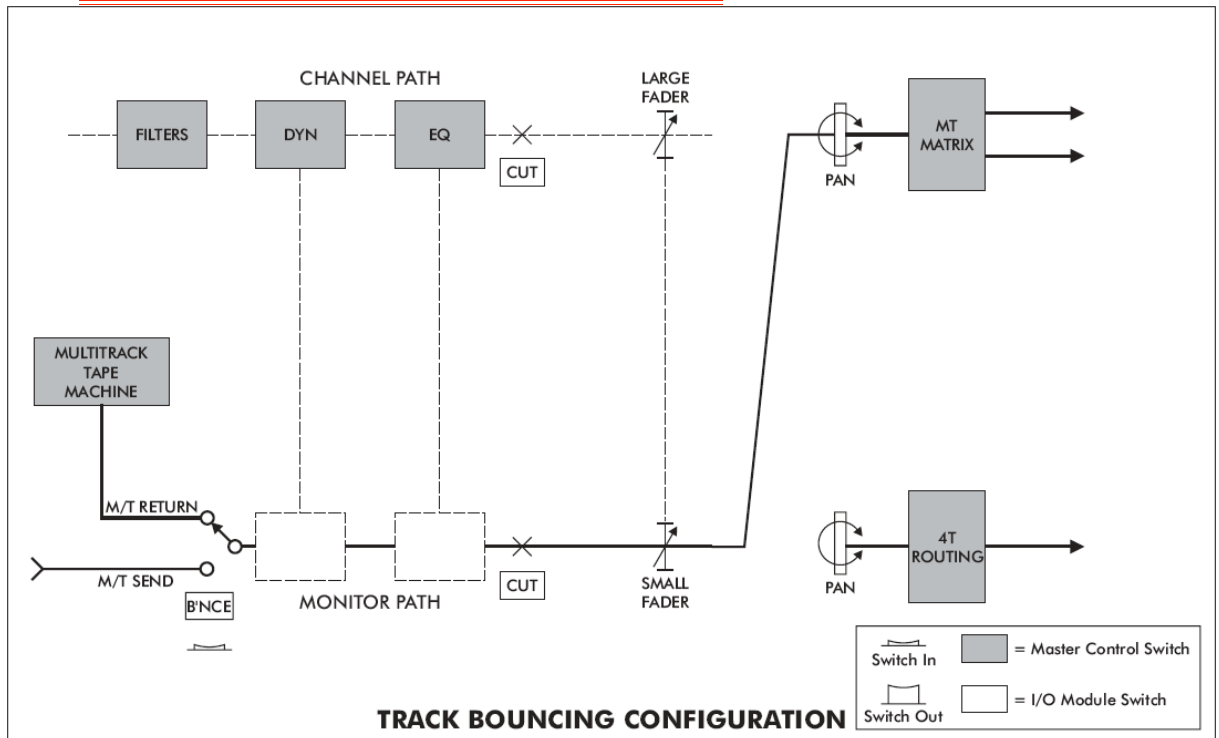

5.6 P/B & CHANNEL OD CONFIGURATION :

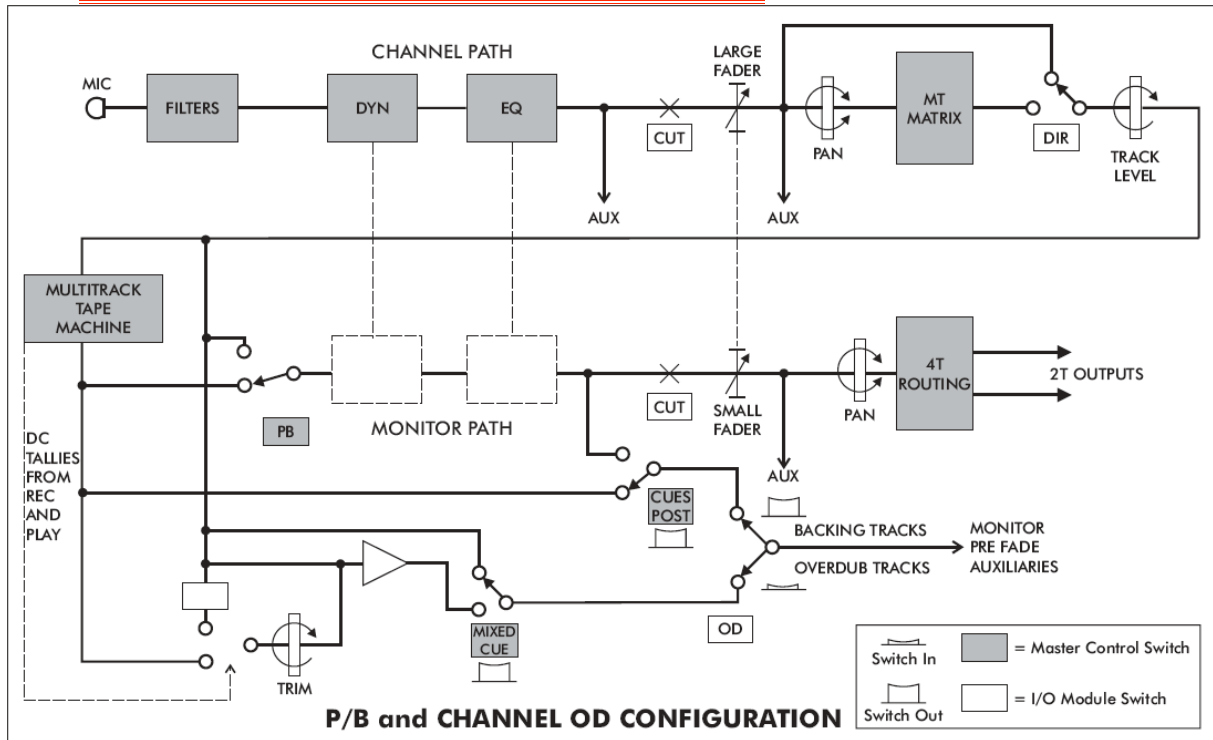

5.7 MASTER O/D & CHANNEL OD CONFIGURATION :

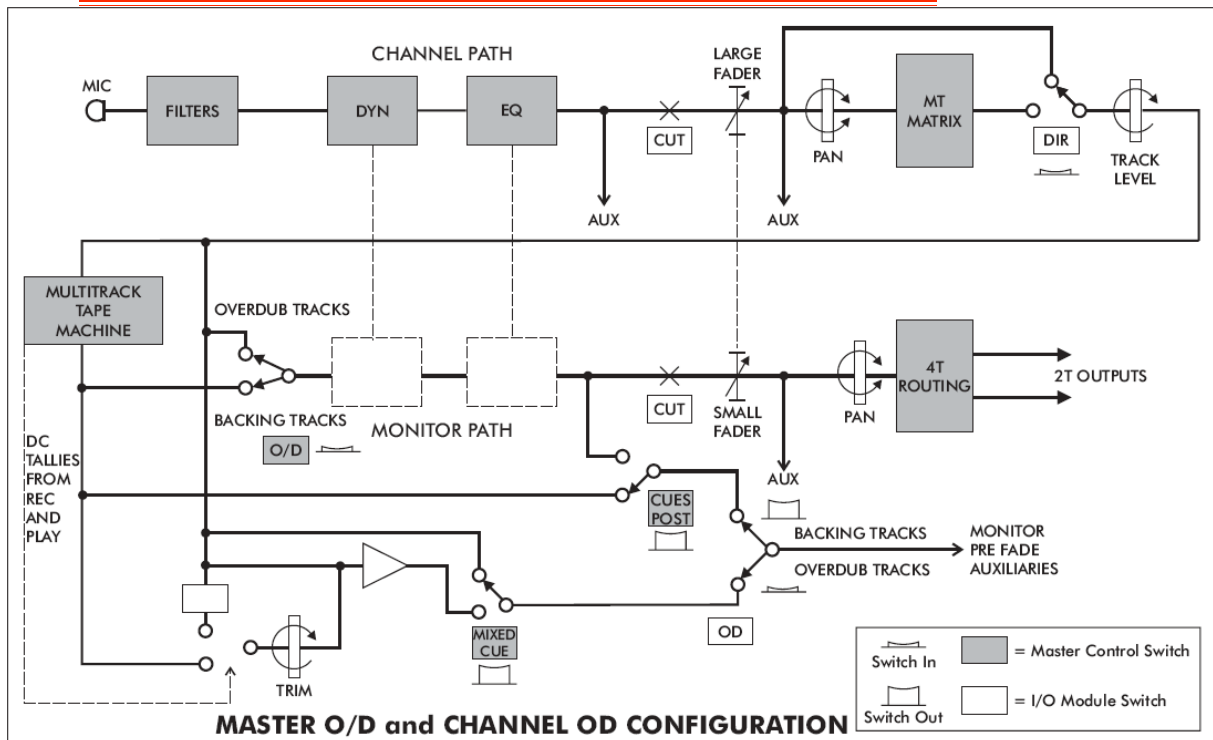

5.8 MASTER O/D & CHANNEL OD CONFIGURATION MIXED CUE :

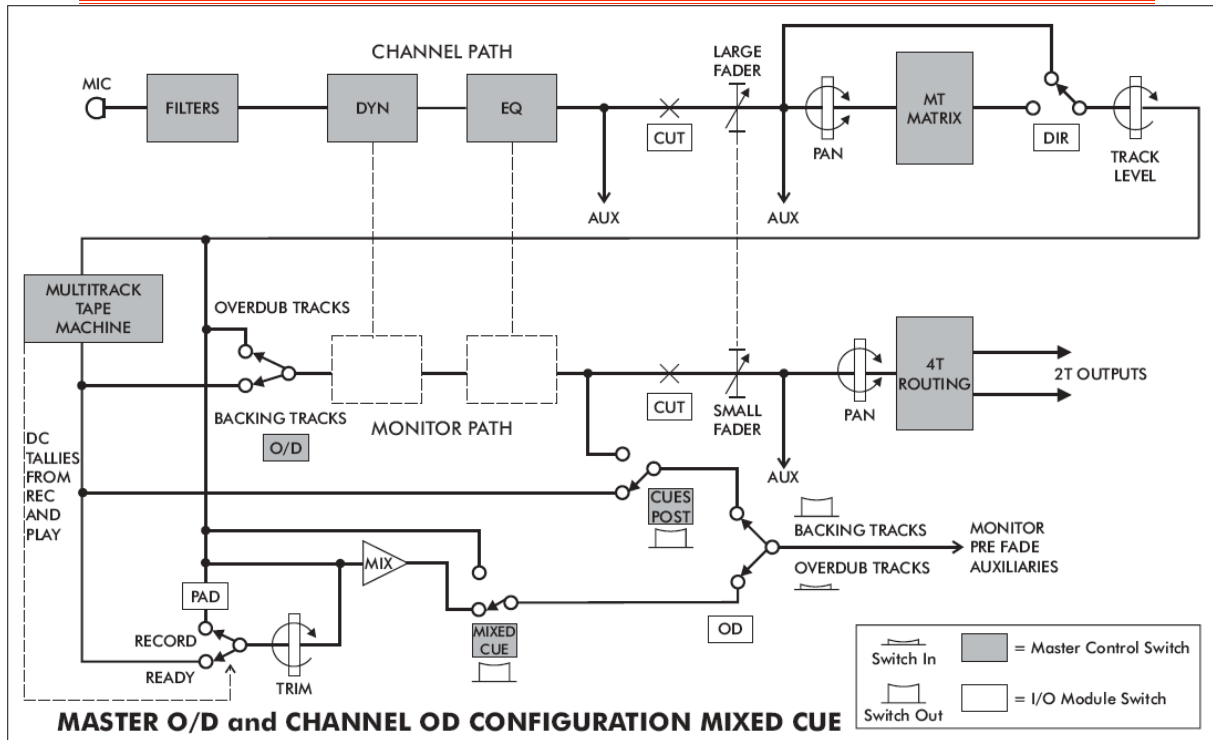

5.9 P/B or MASTER O/D & POST EQ :

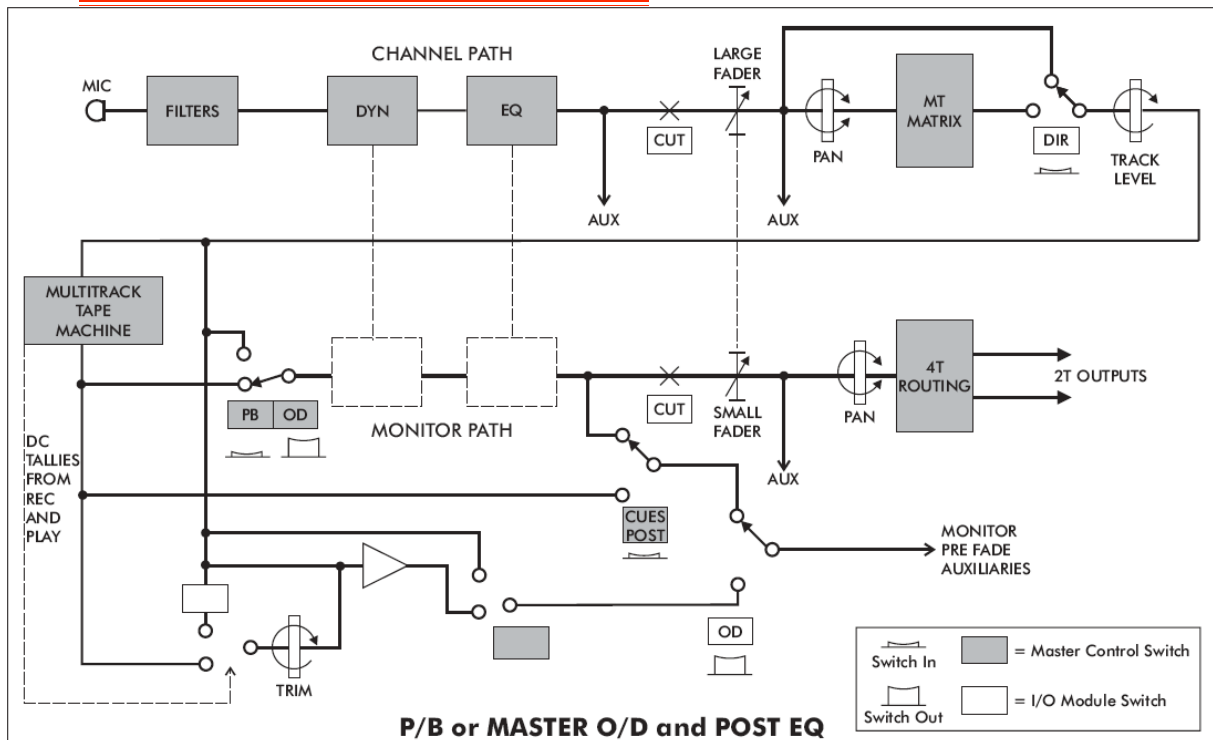

5.10 TRACK BOUCING CONFIGURATION :

